

難易度 ★★★★★

タイヤ

タイヤ

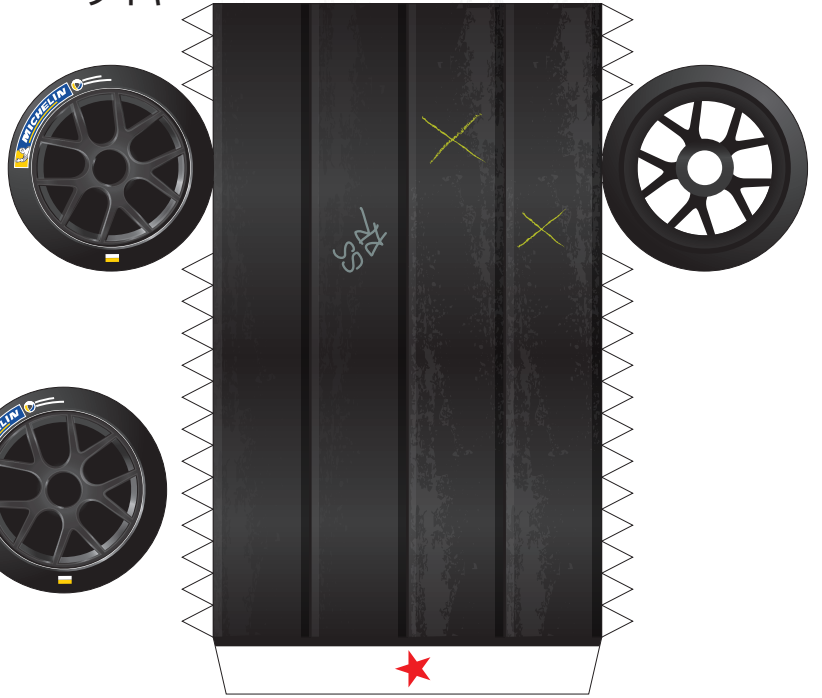

ボンベ

ホース

ツールボックス

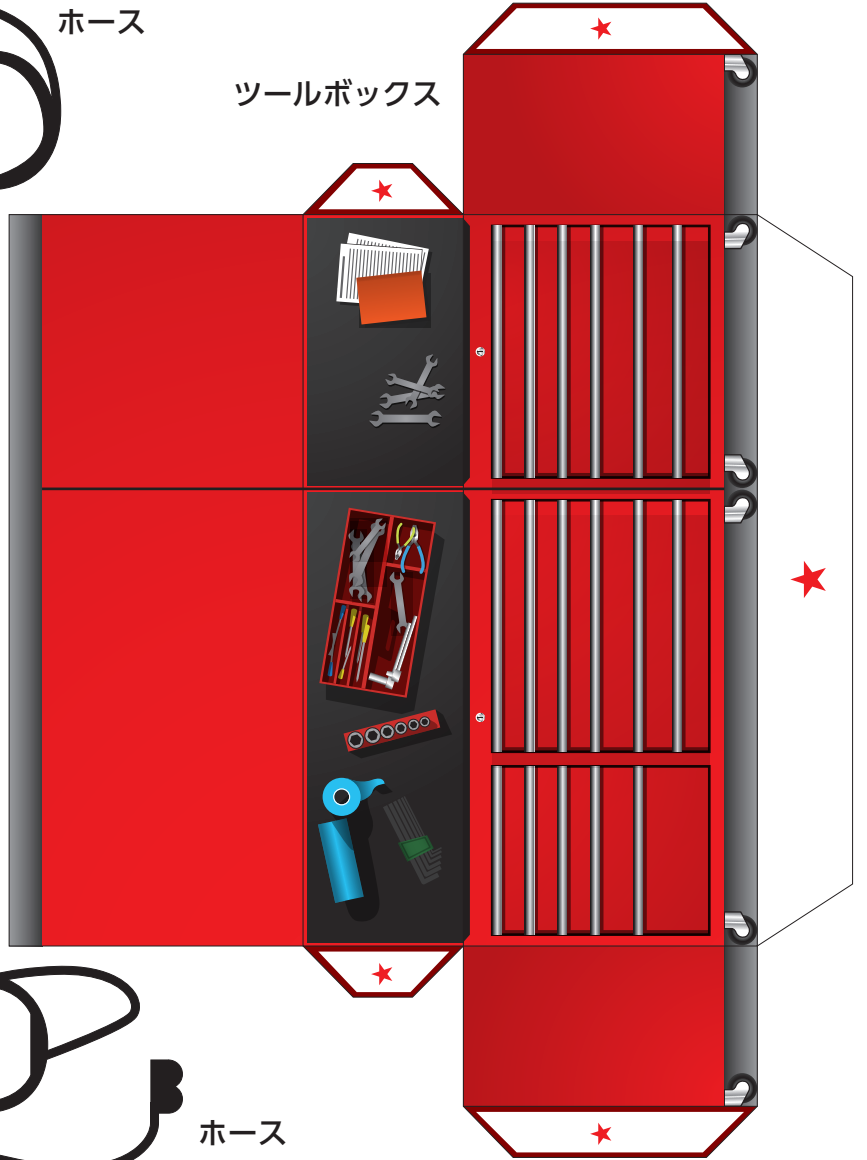
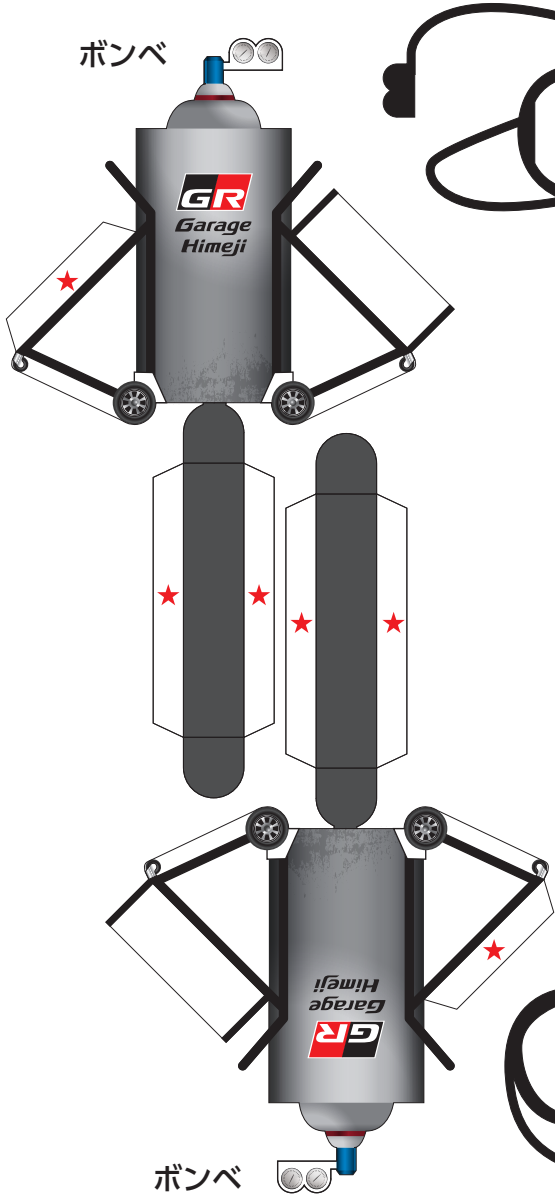

ボンベ

ホース

トヨタカローラ姫路

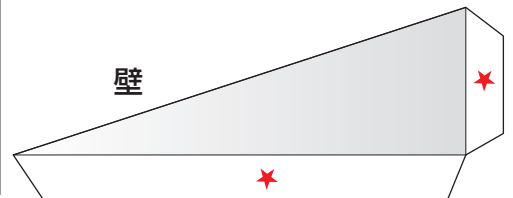
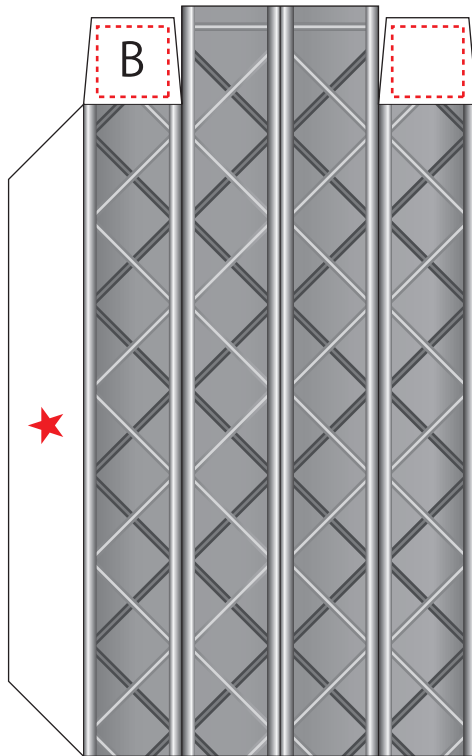
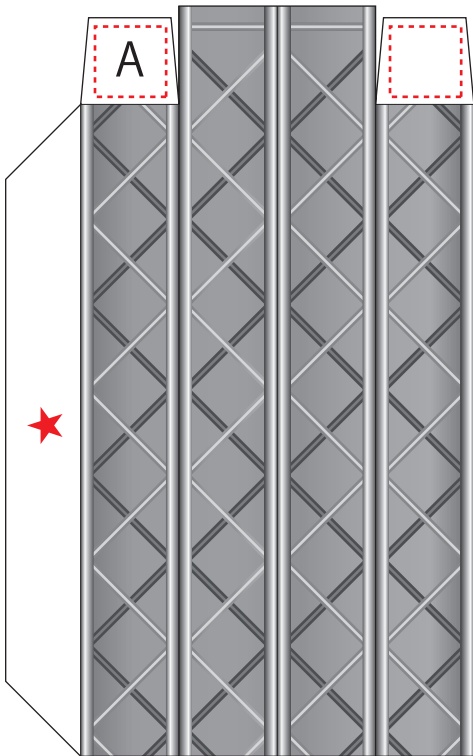
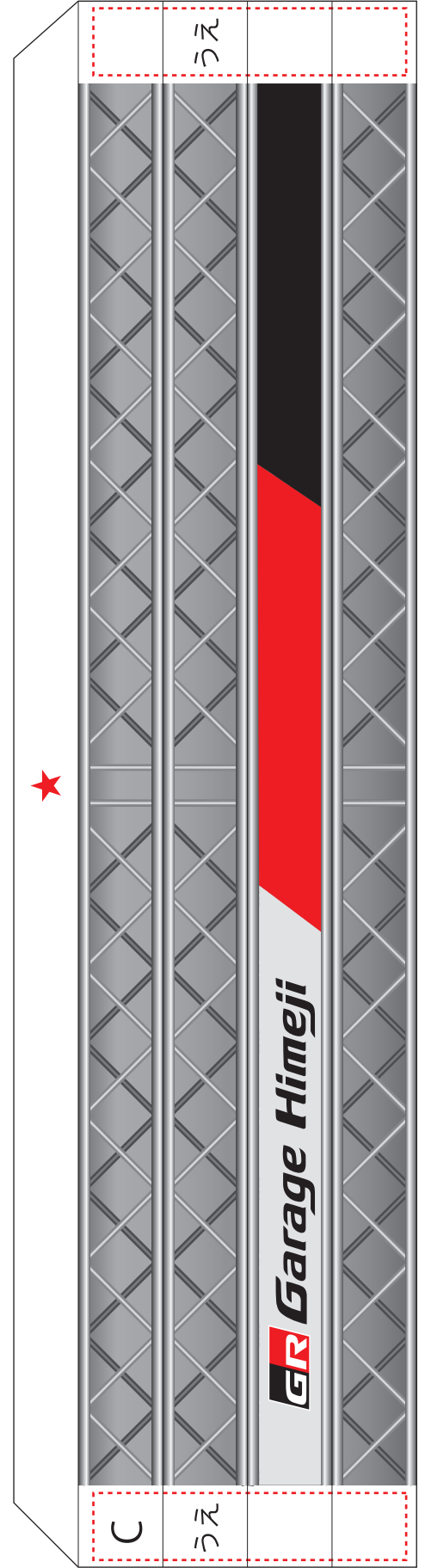
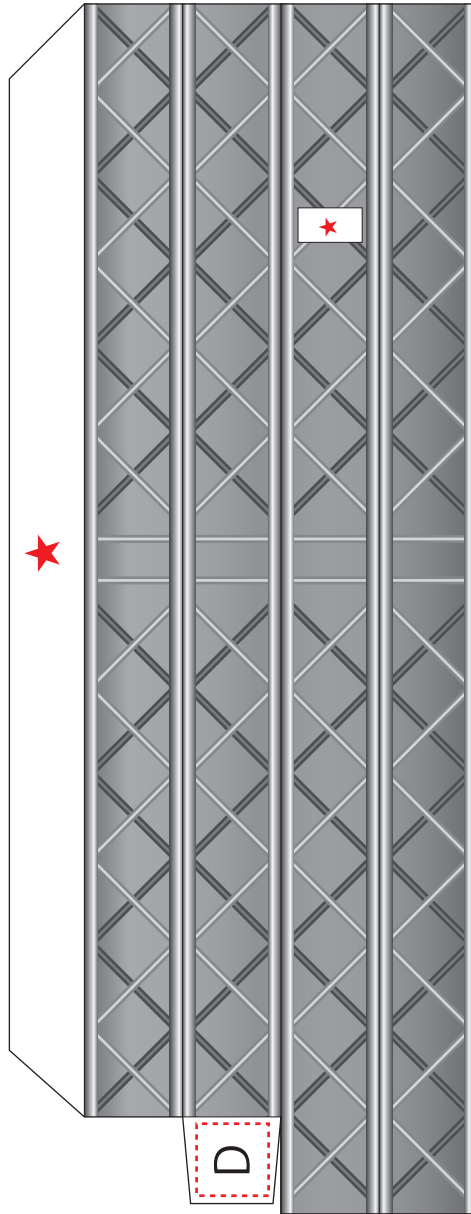
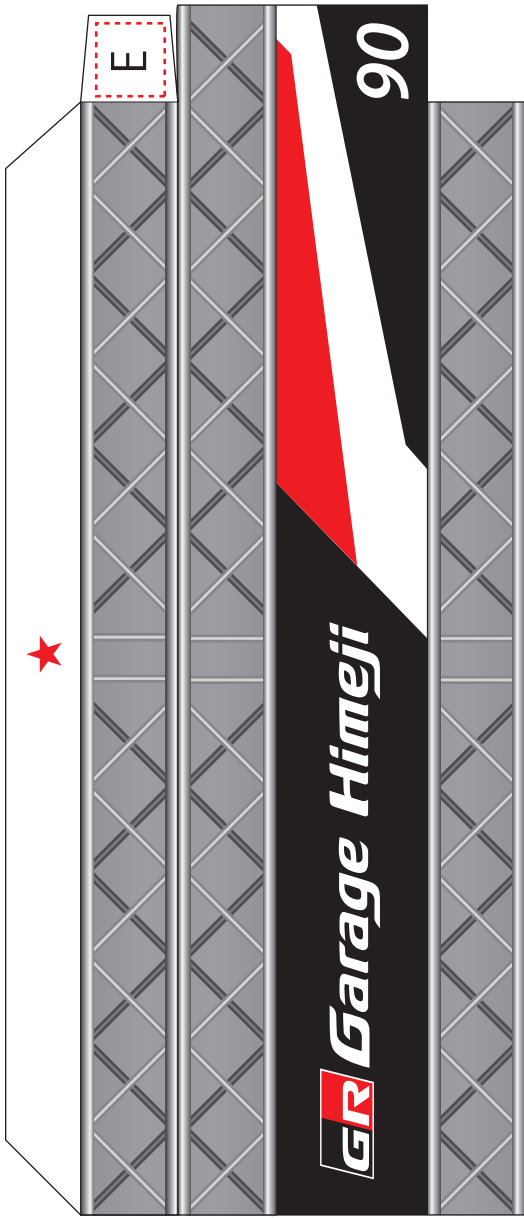

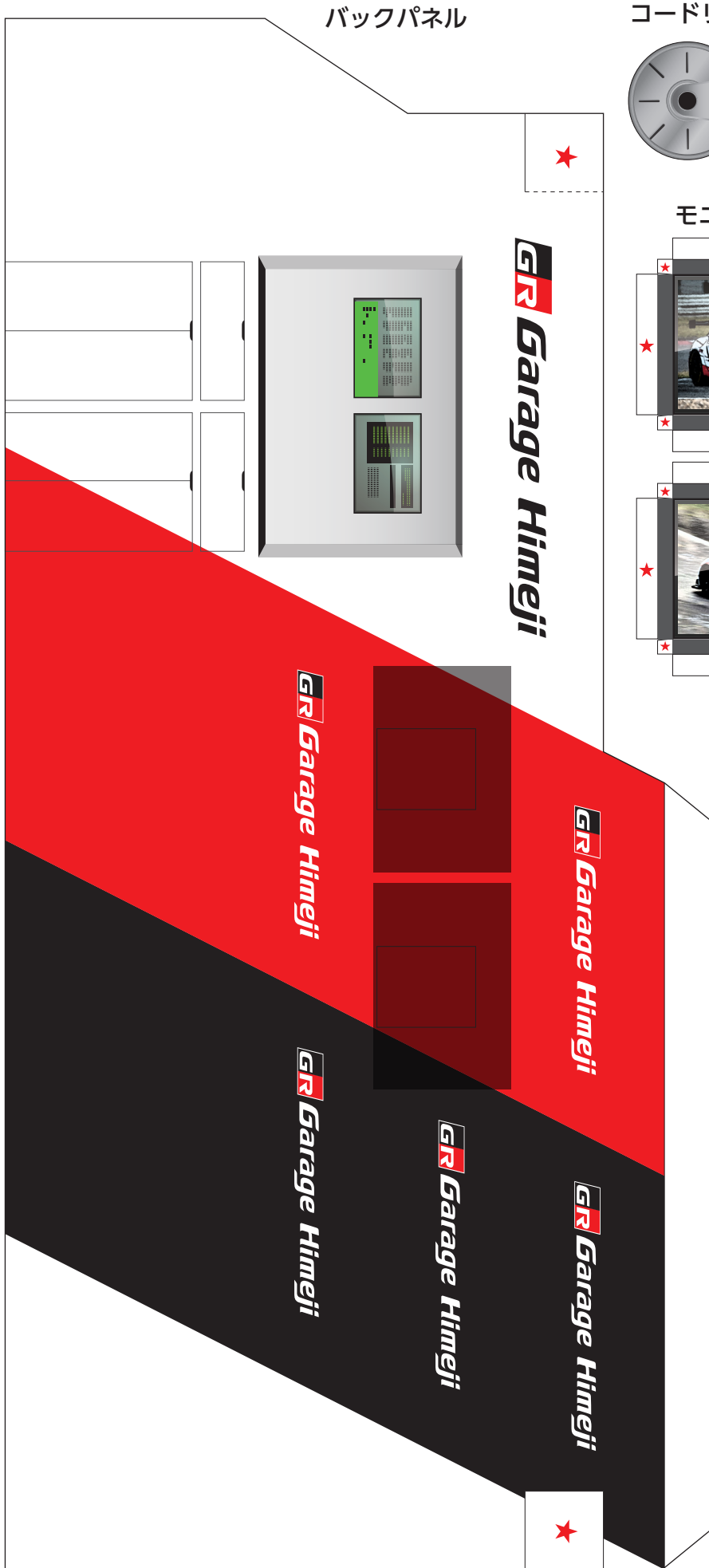

バックパネル

コードリール本体

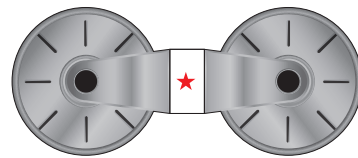

コードリールA

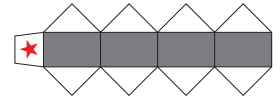

コードリールB



モニター

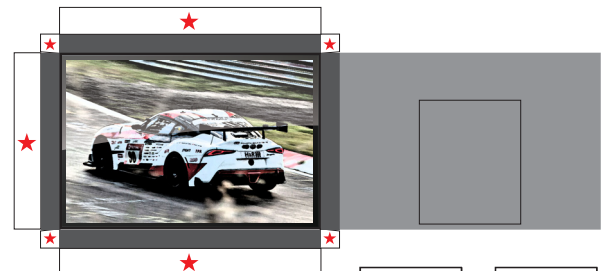
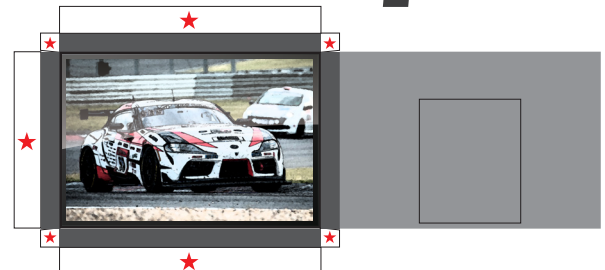

モニター
スタンド

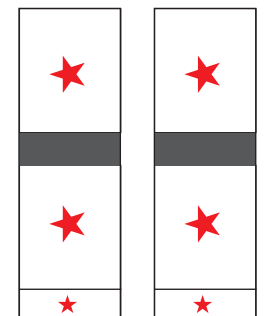

サインボード



スタンド

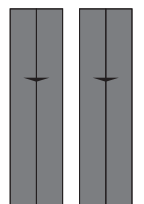

補強パーツ

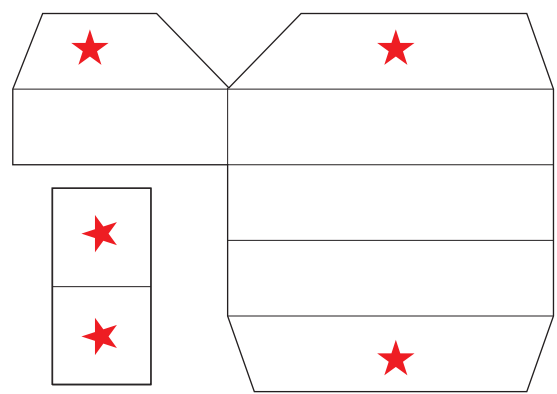

ジョイントパーツ



土台

■用意するもの ハサミ、カッター、定規、シャープペンシル、接着剤(木工用ボンドなどの速乾性のもの)、黒い紐(直径1~2mm程度のゴムひもや綴りひも等/コードの代用として使用します)。

難易度 ★★★★★

■プリントする用紙は、ケント紙などある程度厚みのあるものか、インクジェットペーパー光沢紙の使用をおすすめします。

■ポンペ: 2個組み立てます。

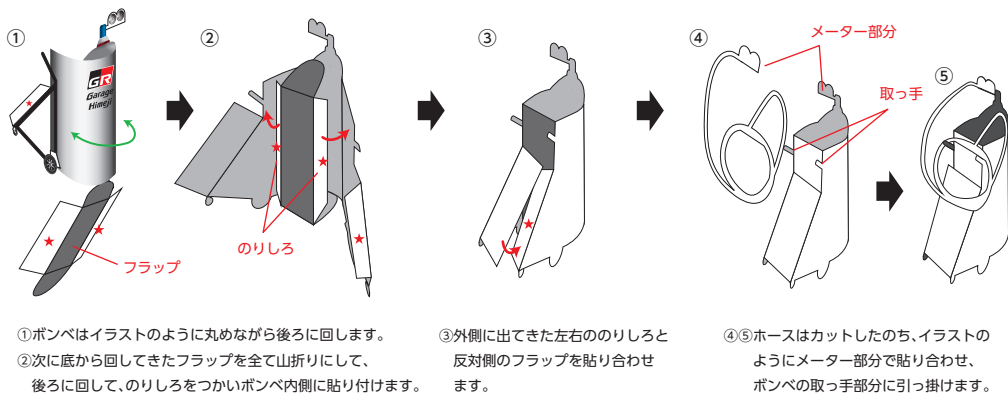

■タイヤ: 2個組み立てます。

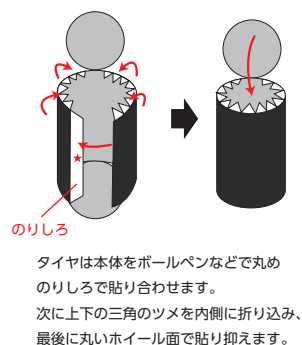

■ツールボックス

キャビネットは各フラップを山折りにしてのりしろで貼り合わせて箱状に組み立てます。

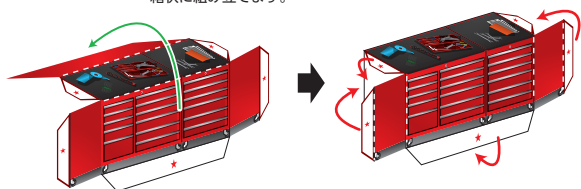

■コードリール

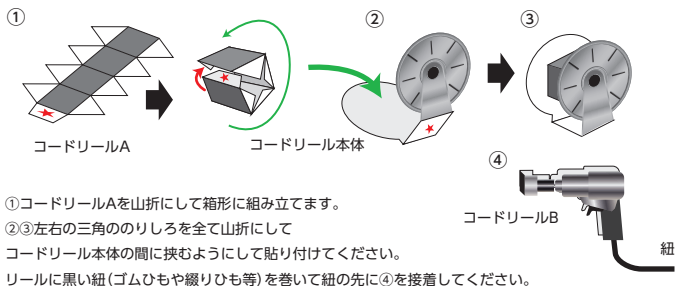

■トラス

トラスはそれぞれ柄のある方を外にして「A~E」を組み立てます。
※この時点では、赤い星印の箇所だけをのり付けします。

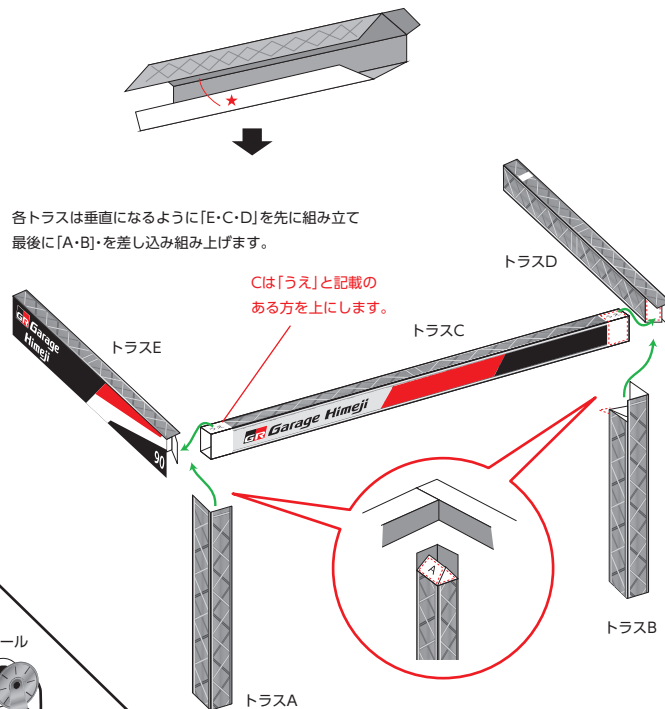

■全体の組み立て

土台にバックパネルを貼り付けます。次に完成したトラスを取り付けてください。バックパネルには補強パーツとジョイントパーツがありますので図を参考にしてそれぞれのりしろで貼り付けて組み立てます。

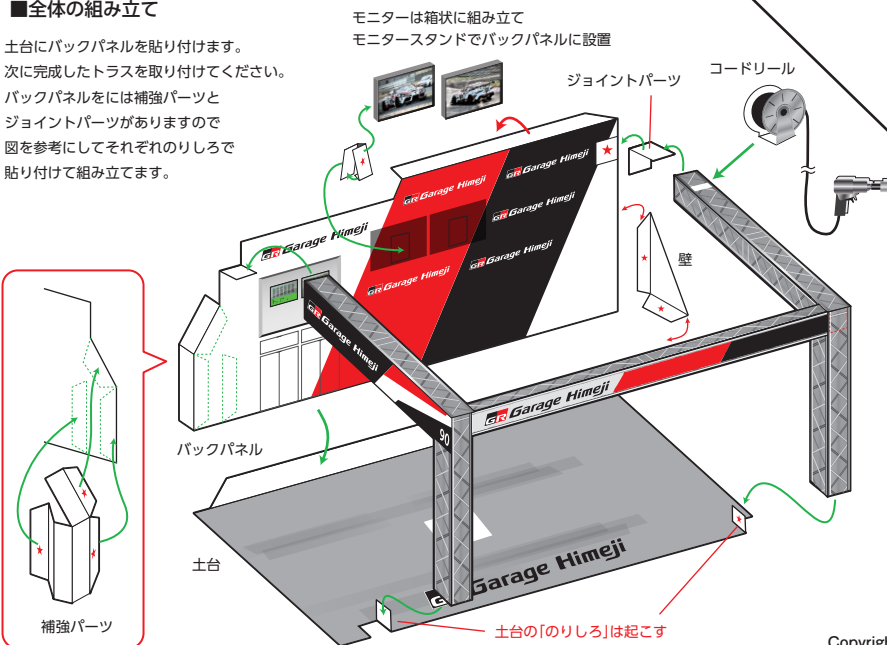

■サインボード

サインボードは二つ折りにして貼り合わせスタンドを下部に差し込んでください。

